

2. 車輪

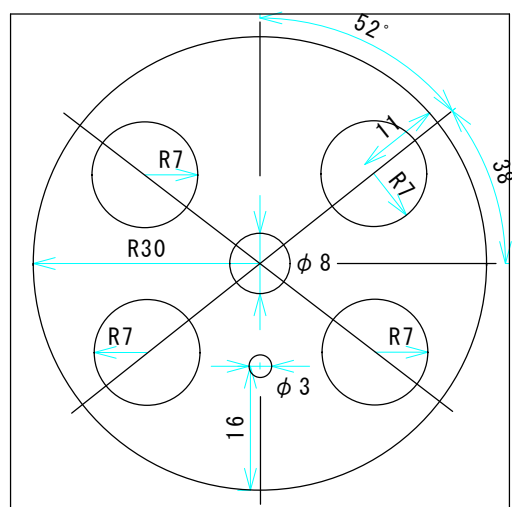

A バルサ材シート (厚さ3mm)
穴あけポンチで穴を開ける
6個

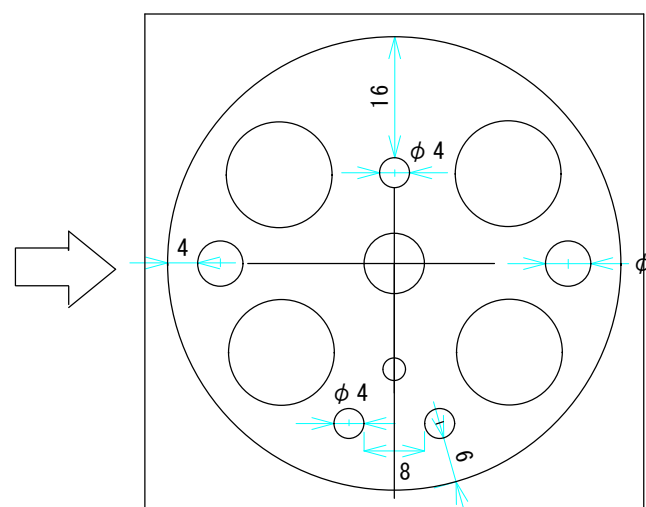

B バルサ材シート (厚さ1mm)
穴あけポンチで穴を開ける
2個

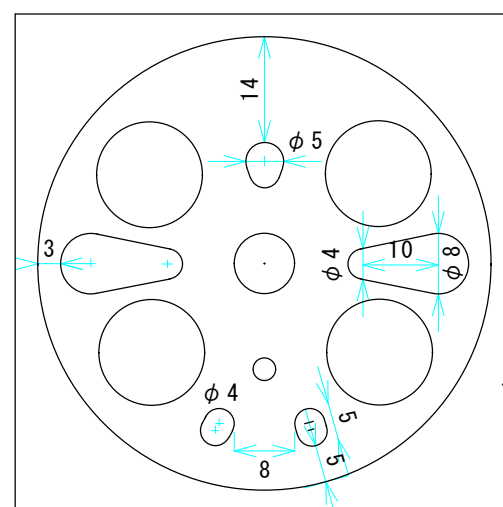

C バルサ材シート (厚さ1mm)
穴あけポンチで穴を開ける
2個

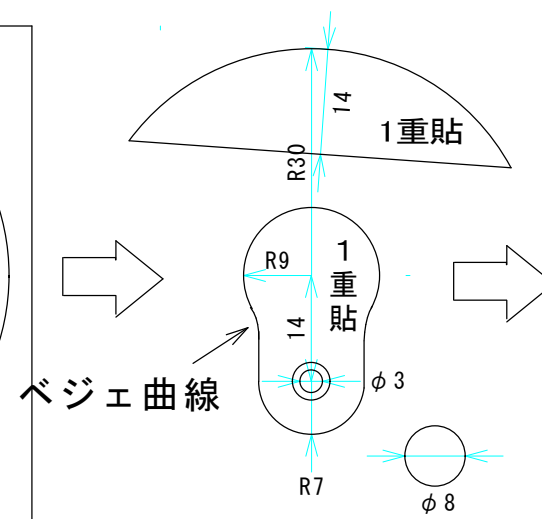

2個
シルバー

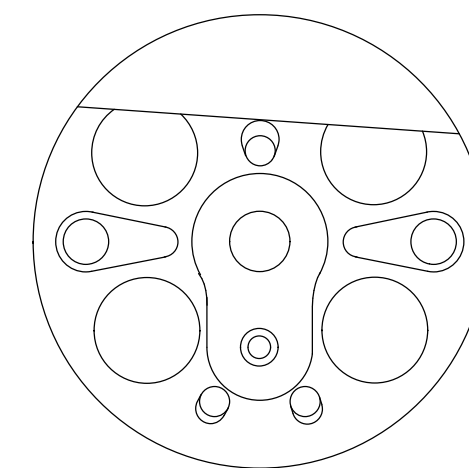

下からABCの順に貼り合わせる
電動丸ノコ盤で円形に切る
第二動輪 2個

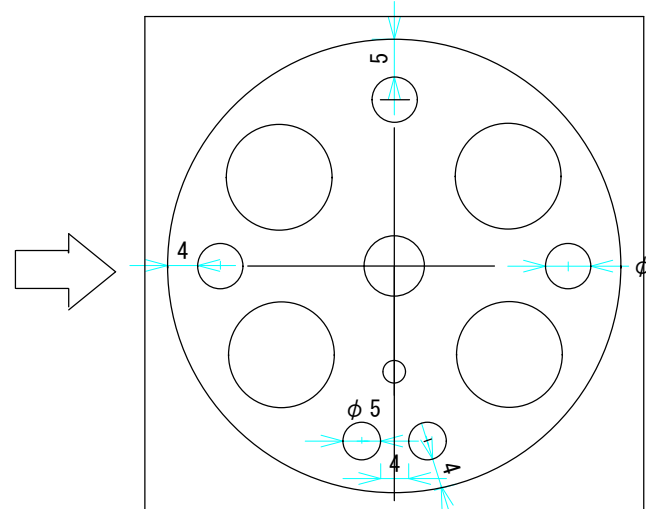

B バルサ材シート (厚さ1mm)
穴あけポンチで穴を開ける
4個

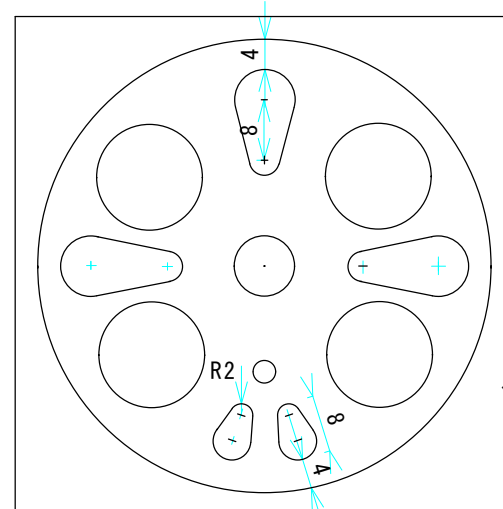

C バルサ材シート (厚さ1mm)
穴あけポンチで穴を開ける
4個

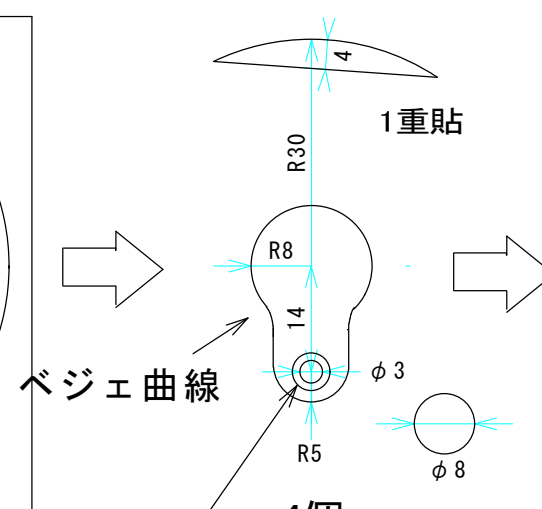

4個

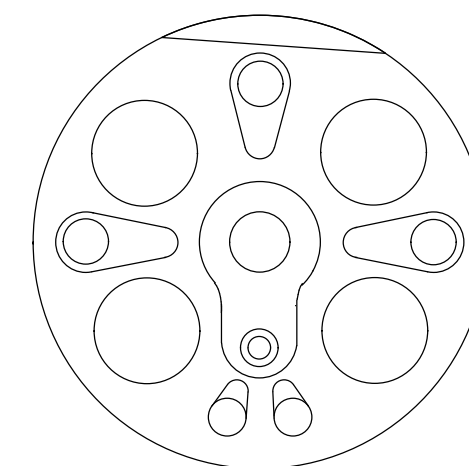

下からABCの順に貼り合わせる
電動丸ノコ盤で円形に切る
第一・三動輪 4個

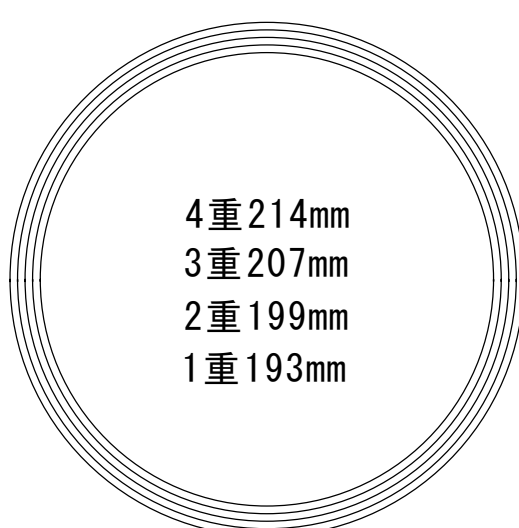

5本幅で4重に巻く
シルバー

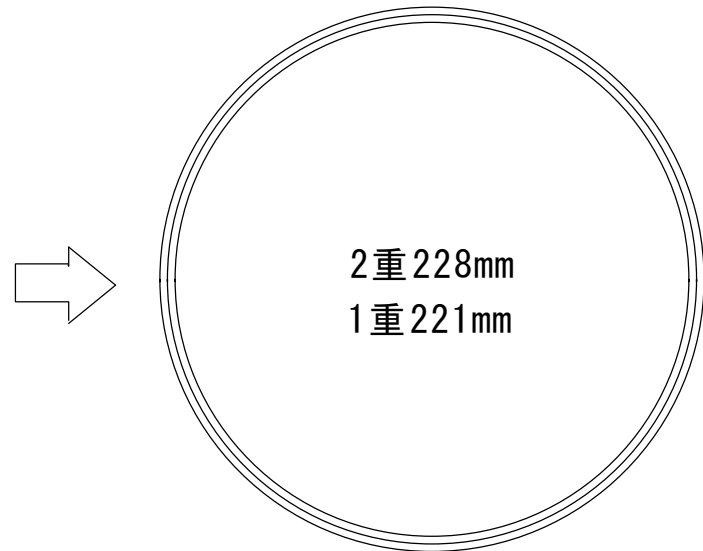

更に2本幅で2重に巻く
シルバー

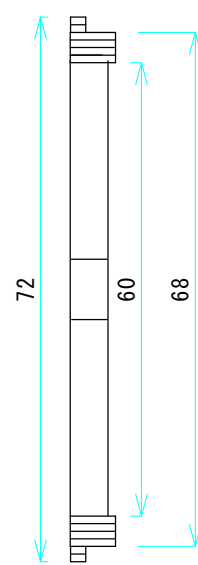

側面図

アクリルパイプ外径5mm内径3mm長さ2mm